

keylezz®



# **Keylezz® Turn** *Multiflex*

Bedienungs- und Montageanleitung

# Verpackungsinhalt



Keylezz® Turn



6 verschiedene Hebel, Unterlegscheibe und Schraube



2 Muttern



2 Montageplatten für Holztüren



2 AAA-Batterien



Schließwinkel

## Optional im Lieferumfang enthalten (Musterbox)

### Fixcode (Feste Zuordnung)



3 x Benutzerkarte

+



1 x Testkarte

+



Schraubenzieher

### Freelocker (Freie Schrankwahl)



1 x Notöffnungskarte

+



1 x Testkarte

+



Schraubenzieher

## Technische Daten

<b>Gewicht</b>	Gewicht Musterbox: 300 g	Gewicht Keylezz® Turn: 190 g
<b>Elektrische Daten</b>	Verwendbare Technologien	LEGIC Prime, Advant und CTC; MIFARE DES Fire und Classic; ISO 15693, ISO 14443A
	Batterietyp	2 x AAA-Batterien
<b>Umgebungsbedingungen</b>	Betriebstemperatur	0° C bis +50° C
	Relative Luftfeuchte Betrieb	20% bis 75 % (nicht kondensierend)
<b>Maße</b>	Grundmaße in mm (LxBxT)	55 x 55 x 29 mm (ohne Gewindesteg)
	Gewindesteg	30 mm



## Batterielaufzeit – Signalton

Funktion: Das Schloss signalisiert in einem Zeitraum von 60 Tagen mit einer Melodie beim Bedienen, dass die Batterie schwächer wird (ein Alarm). Mit der letzten Energie kommt eine End of Life Melodie und der Riegel öffnet. Damit ist sichergestellt, dass z. B. die Batterien gewechselt werden können. Die Einstellungen des Schlosses werden nicht gelöscht, jedoch wird die Uhrzeit nach 24 Stunden zurückgesetzt. Die Berechtigungen bleiben, wie sie waren!

# Inbetriebnahme

- Entfernen Sie die Schutzfolie am Batteriefach; Alternativ Batteriefach mit beigelegtem Schraubenzieher öffnen, Batterien einlegen und wieder verschließen
- Startvorgang abwarten, das Schloss piepst kurz und beide LED leuchten auf
- Das Schloss ist nun betriebsbereit

## Die Wahl des Nutzungsmodus Feste Zuordnung oder Freelocker

Das **Keylezz® Turn Multiflex** verfügt über zwei Modi, **Freelocker** und **Feste Zuordnung**, zwischen denen Sie wechseln können. Dafür benötigen Sie die Smartphone-App **Keylezz® Lock Configurator** oder die Verwaltungssoftware **Keylezz® Lock Manager**.

### 1. Feste Zuordnung (Fixcode)

In diesem Modus werden die Nutzer dem Schloss fest zugeordnet. Hier können im Vergleich zum Freelocker-Modus mehrere Nutzer auf ein Schloss berechtigt werden.

### 2. Freelocker (Freie Schrankwahl)

In diesem Modus kann sich jeder Nutzer einen nicht belegten Schrank aussuchen. Der Schrank wird mit der Nutzerkarte zugesperrt und wird nach der Nutzung wieder für neue Nutzer frei.

# Programmierungs- und Verwaltungsoptionen

Sie haben folgende zwei Möglichkeiten die **Keylezz® Möbelschlösser** zu programmieren und zu verwalten:

## 1. Keylezz® Lock Configurator

Programmieren und Verwalten Sie die **Keylezz® Möbelschlösser** bequem über Ihr Smartphone mit der App **Keylezz® Lock Configurator**. Die Anleitung zur App finden Sie im Downloadbereich unter [www.keylezz.de/downloads](http://www.keylezz.de/downloads)



## 2. Keylezz® Lock-Manager

Der **Keylezz® LockManager** ist die Verwaltungssoftware für die **Keylezz® Möbelschlösser**. Die Verwaltung über den **Keylezz® Lock-Manager** bietet Ihnen viele Vorteile. Loggen Sie sich über Ihre Zugangsdaten ein und folgen Sie dem Assistenten bei der Einrichtung.

Übersichtlich gegliedert und unterteilt in die Bereiche: Schlösser, Personen, Profile und Ereignisse. So haben Sie eine schnelle Übersicht und sofortigen Zugriff auf die einzelnen Optionen und Einstellungen.



# Schloss auf Werkseinstellungen zurücksetzen

Sie haben drei Möglichkeiten, das Schloss auf die Werkseinstellungen zurückzusetzen:

- per Smartphone-App **Keylezz® Lock Configurator**
- per Software **Keylezz® Lock Manager**
- direkt am Schloss

## Zurücksetzen am Schloss

- Auf der Rückseite des Schlosses befindet sich ein kleines Loch, hinter dem sich ein RESET-Button befindet (Bild links, oranger Kreis)
- Führen Sie nun eine auseinander gebogene Büroklammer oder eine kleine Stecknadel in das Loch ein und drücken Sie einige Sekunden lang, bis ein langer Piepton ertönt
- Das Schloss ist nun auf die Werkseinstellungen zurückgesetzt



# Montage

Die Montage bezieht sich auf den Einbau bei Metalltüren. Beim Einbau in **Holztüren** bitte den **orangefarbenen Hinweis** berücksichtigen. Bei Metalltüren entfallen die farbigen Punkte.

- Wenn vorhanden, bestehendes Schloss entfernen
- Prüfen des Bestandsloches – Standard 19 mm
- Ggf. Loch bohren/erweitern auf 19 mm
- Bei Holztüren das erste Fixierblech auf den Gewindesteg setzen und in die Front drücken, ggf. hämmern
- Keylezz® Turn durch die Öffnung führen
- Bei Holztüren das zweite Fixierblech auf den Gewindesteg setzen und in die Holzinnen-seite drücken, ggf. hämmern
- Schloss auf der Innenseite mit den zwei beigelieferten Muttern gegenkontern
- Entsprechenden Hebel wählen und mit Schraube fixieren
- Abschließend das Schließstück an der Seitenwand entsprechend montieren

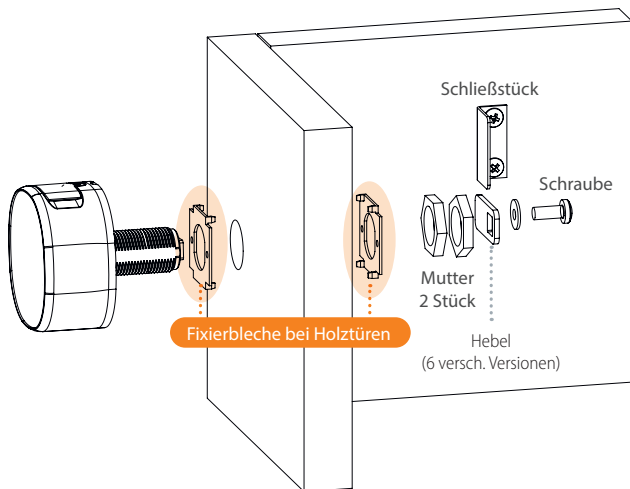

# Technische Darstellung

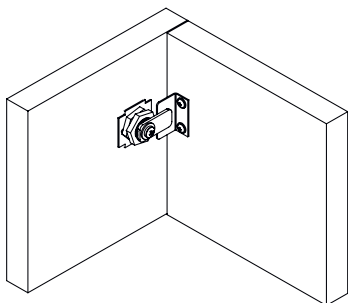

3D-Ansicht

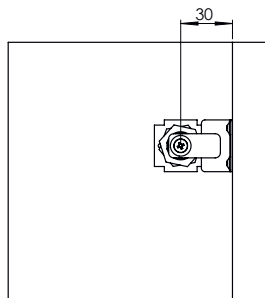

Ansicht Türinnenseite

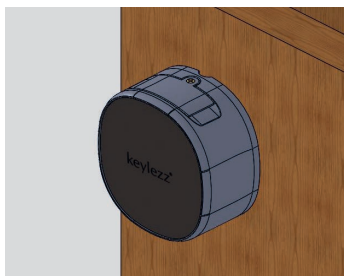

Aussenansicht

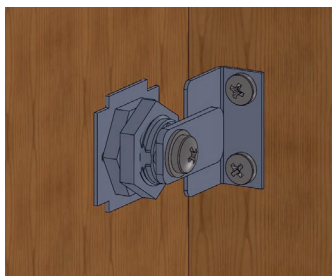

Ansicht Türinnenseite



# Sicherheitshinweise & wichtige Informationen

**Wichtig:** Wenn bei Inbetriebnahme oder Batteriewechsel die Türe geschlossen wird, ohne dass die Batterie eingelegt wurde, kann die Türe nicht über die Funktechnik geöffnet werden: Aufbruch der Türe notwendig. Befolgen Sie die genaue Anleitung zur Montage und Inbetriebnahme des Funksystems. Beim Wechsel der Batterie auf die Polarität (+/-) achten. Am Boden des Batteriefaches und an der Batterie ist die Polarität (+/-) gekennzeichnet. Schlösser mit eingesetzter Batterie niemals unmittelbar nebeneinander und auch nicht zusammen mit Datenträgern lagern, da sich ansonsten die Batterie entleert.

**Wichtig:** Achten Sie bei der Montage des Schlosses und Schließteiles darauf, dass die Türe nicht verspannt ist und diese Verspannungen auf das Schließsystem übertragen werden. Es besteht Gefahr, dass die Falle nicht mehr öffnen kann → Fehlfunktion. Vermeiden Sie Türen, die durch einen Dichtungsgummi vorgespannt werden.

## Bestimmungsgemäße Verwendung

Autorisiertes Öffnen eines elektronischen Schlosses in Holzmöbeln mittels codiertem Chip. Dieser Chip kann in Form eines Ausweises (Scheckkartenformat) oder Schlüsselanhängers sein. Die Funktion des Schlosses ist nur gewährleistet, wenn es auf nicht leitenden Materialien (Holz, Kunststoff) mit einer max. Materialstärke von 20 mm angebracht wird. Die Lesedistanz ist auch abhängig von der Transponder Bauform. Bei einer höheren Materialstärke, Metalltüren oder Türen mit Metallauflage, sollte eine externe Antenne angebracht werden.

## Vorhersehbarer Missbrauch

Bei Verwendung des Schlosses in explosionsgefährdeter Umgebung, ausserhalb der angegebenen Spezifikationen oder für Schäden aus nicht bestimmungsgemäßer Verwendung, trägt der Betreiber die alleinige Verantwortung und der Hersteller übernimmt keinerlei Haftung.

## Umbauten oder Veränderungen

Jegliche Veränderungen am Fallenschloss sind nicht erlaubt. Das elektromagnetische Verhalten des Schlosses kann durch Ergänzungen oder Veränderungen jeglicher Art beeinträchtigt werden. Nehmen Sie deshalb keine Änderungen oder Ergänzungen an elektrischen/elektronischen Komponenten vor, ansonsten erlischt der Garantie- und Gewährleistungsanspruch.

## Ersatz- und Verschleißteile sowie Hilfsstoffe

Der Einsatz von Ersatzteilen von Drittherstellern kann zu Gefahren führen. Verwenden Sie nur Originalteile oder vom Hersteller freigegebene Teile. Für Schäden aus der Verwendung von nicht vom Hersteller freigegebenen Ersatzteilen übernimmt der Hersteller keine Haftung.

# EEC-Konformitätserklärung

## in accordance with the directives

2004/108/EC	Directive on electro-magnetic compatibility (EMC)
1999/5/EC 1999	Directive on radio equipment and telecommunications, terminal equipment and the mutual recognition of their conformity (R&TTE)
2002/96/EC 2003	Directive on waste electric and electronic equipment (WEEE)
2011/65/EC	Directive on the restriction of the use of certain hazardous substances in electrical and electronic equipment (recast)

**for the product:** Keylezz® Turn

## The following harmonised standards are applied:

EN 300330.2 V1.3.1 : 2006    EN 301489-3 V1.4.1 : 2002  
EN ISO 12100: 2010    EN 50364 : 2010



## Garantiebestimmungen

Dieses Produkt wurde sorgfältig entwickelt, hergestellt und trägt eine Garantie für Material- oder Verarbeitungsmängel im Moment des Ankaufs. Die Garantie gilt 12 Monate ab dem Kaufdatum und kann gegebenenfalls gegen Vorlage des Kaufbelegs beansprucht werden. Die Garantieverpflichtung beschränkt sich auf die kostenlose Behebung von Fehlern durch Reparatur oder Austausch der Produkte. Kosten und Risiken des Transports, Montage und Demontageaufwand sowie alle anderen Kosten, die mit der Reparatur in Verbindung gebracht werden, können nicht ersetzt werden. Die Haftung für Folgeschäden des Gerätes, gleich welcher Art, ist grundsätzlich ausgeschlossen.

## Entsorgung

**Gefahr!** In der Elektronik des Fallenschlosses befindet sich eine Lithium-Ionen-Batterie. Entsorgen Sie diese Batterie gemäß den Landesvorschriften und nicht im Hausmüll. Achten Sie bei der Entsorgung von teilentladenen Batterien darauf, dass es zu keinen ungewollten Kurzschlüssen (z.B. durch Schlüsselanhänger in der Kleidungstasche) zwischen den Polen der Batterie kommen kann. Explosions- und Brandgefahr. Verpacken Sie für den Transport der Schlösser die Batterie so, dass kein Kurzschluss entstehen kann (z. B. abkleben der Pole mit nichtleitendem Klebeband).



**Wichtig!** Die Elektronik des Fallenschlosses von den restlichen Teilen trennen und nach lokalen Vorschriften und Richtlinien entsorgen.